



Ausstattungssatz, Beladeplan und Typenblatt

Feuerwehr-Anhänger Ölsanimat (FwA-ÖI)



J. PFLAUM GMBH

Johann Pflaum GmbH
Daimlerstraße 9
72581 Dettingen /Erms



Albert Ziegler GmbH
Memminger Str. 28
89537 Giengen/Brenz



Ausstattungsverzeichnis FwA-Ölsanimat

Fahrzeug - Ausstattung

Grp.-/ Pos.-Nr	Ausstattungsgegenstand	Anzahl	Spezifikation	Bemerkungen
0	Fahrzeug-Ausstattung			
0.1	Unterlegkeil	2		
0.2	Warndreieck	1	DIN E13	
0.3	Werkzeugkasten	1		am Gerät befestigt
1	Schutzkleidung Schutzgerät			
2	Löschgerät			
3	Schläuche, Armaturen und Zubehör			
4	Rettungsgerät			
5	Sanitäts- und Wiederbelebungsgerät			
6	Beleuchtungs-, Signal- und Fernmeldegerät			
7	Arbeitsgerät			
8	Handwerkzeug und Messgerät			
9	Sondergerät			
9.1	Exzenterschneckenpumpe auf Fahrgestell	1		für Ex-Schutz: Gas, Zone 1, T4, max. Umgebungstemperatur 40°C
9.2	Ölskimmer	1		
9.3	Kunststoffspiralschläuche	2	Größe A	2m Länge, antistatisch
9.4	Kunststoffspiralschläuche	3	Größe B	2m Länge, antistatisch
9.5	Gummspiralschlauch	1	Größe A	2m Länge, antistatisch
9.6	Übergangsstück A/B	1		Messing, antistatisch
9.7	Übergangsstück B/C	1		Messing, antistatisch
9.8	Kurbel	1		
9.9	Schöpfer	1		
9.10	Ölbindemittel	1	Sack	
9.11	Kupplungsschlüssel	2		Messing, antistatisch
9.12	Pumpenschlüssel	1		Messing, antistatisch
9.13	Erdungskabel	1		
9.14	Erdungsspieß	1		
9.15	Leitungsroller 380 V	1		Drehstrom-Stecker EEx ATEX 5x16 A/400 V, 50 m Gummileitung H07RN-F 5G2,5, Drehstrom-Kupplung EEx ATEX 5x16 A/400 V.



Typenblatt

Feuerwehr-Anhänger Ölsanimat

FwA-Ölsanimat

Stückzahl: 22

Bezeichnung des Fahrzeuges: **So. Anhänger Feuerwehr Ölsanimat**

Fahrzeugtyp: **Arbeitsmaschine**

Hersteller: **Roland Pflaum GmbH, Dettingen/Erms**

Forderung an den Kraftfahrer:

Größenklasse:

A-Nr.: **Land Hessen HMdIS Auftrag 1987**

Mit Anhänger > 750 kg:



Fotos: ©Feuerwehr Stadt Herborn

Fahrgestell	Fahrerhaus / Sitzplätze Art des Antriebes Zahl der Achsen / Achsformel Ausgleichsgetriebesperre	1		
Motor	Typ / Art Leistung Hubraum Zylinderzahl		kW bei cm ³	U/min.
Bremsanlage	Art der Betriebsbremse Art der Feststellbremse Art der Hilfsbremse	Handbremse, mechanisch, auf die Hinterräder wirkend		
Räder	Anzahl der Räder / Reserve- Bereifung / Felge Reifendruck	2 / - Stück 215R14C 112/110M 1.: bar 2.: bar	Elektroanlage	Bordnetzspannung Starter Batterie Zusatzbatterie Lichtmaschine
Fahrleistungen	Geschwindigkeit, max. Geschwindigkeit, zul. Verbrauch / Fahrbereich Wendekreisdurchmesser Steigfähigkeit Wadfähigkeit	km/h km/h l/100km m	Gewichte und Lasten [kg]	zul. Gesamtgewicht: 1400 kg Leergewicht: 1210 kg Nutzlast: Achslast, max.: 1.: 2.: 1400 kg Anhängelast: ungebremst: auflaufgebremst: m. durchg. Bremsanl.: - Stützlast: 150 kg
Abmessungen	Maße über alles Bodenfreiheit unbeladen Spurweite Radstand Böschungswinkel Höhe der Ladefläche Höhe der Anhängerkupplung	L: 4600 mm B: 2170 mm H: 2050 mm 1. mm 2. mm 1. mm 2. mm mm vorn: ° hinten: ° -		Kuppelbarkeit:
Aufbau	Art / Sitzplätze Verwendungszweck Ausbau / Aufbauhersteller	Einachsanhänger mit Ölabscheider und Exzentrerschneckenpumpe auf Fahrgestell Transport eines mobilen Ölabscheiders für Gefahrstoffeinsätze Fa. Roland Pflaum GmbH, Daimlerstraße 9, 72581 Dettingen/Erms		
Füllmengen	<u>Angaben in Liter</u>	Motor: (ohne Filter)	Motor: (mit Filter)	
	Kraftstoffbehälter:	Einspritzpumpe: -	Defrosterpumpe:	Hinterachs Antrieb: -
	Kühlanlage:	Kupplung: -	Schaltgetriebe:	Vorderachs Antrieb: -
	Bremsanlage:	Lenkgetriebe: -	Nebenantrieb: -	Radvorgelege: -
	Fahrerhaushydraulik: -	Lenkhilfe: -	Verteilergetriebe: -	
Heizung	Heizung, fahrzeuggebunden:	Zusatzheizung: Art / Typ: Heizleistung: Verbrauch / Brennstoff:		
Januar 2021		Fristen / Ausstattung: siehe Rückseite		



Typenblatt

Feuerwehr-Anhänger Ölsanimat

FwA-Ölsanimat

Stückzahl: 22

Fristen

Hauptuntersuchung (HU):	24	Monate
Abgasuntersuchung (AU):	-	Monate
Sicherheitsprüfung (SP):	-	Monate

* ggf. Landesspezifische Regelungen für Fahrzeuge des Brand- und Katastrophenschutzes

Ausstattung

Exzentrerschneckenpumpe für Ex-Schutz: Gas, Zone 1, T4, max. 40°C
Ölskimmer
2 Kunststoffspiralschläuche, Größe A, 2m
3 Kunststoffspiralschläuche, Größe B, 2m
1 Gummispiralschlauch, Größe A, 2m
Übergangsstücke
Zubehör zur Flüssigkeitsaufnahme
Werkzeugkasten

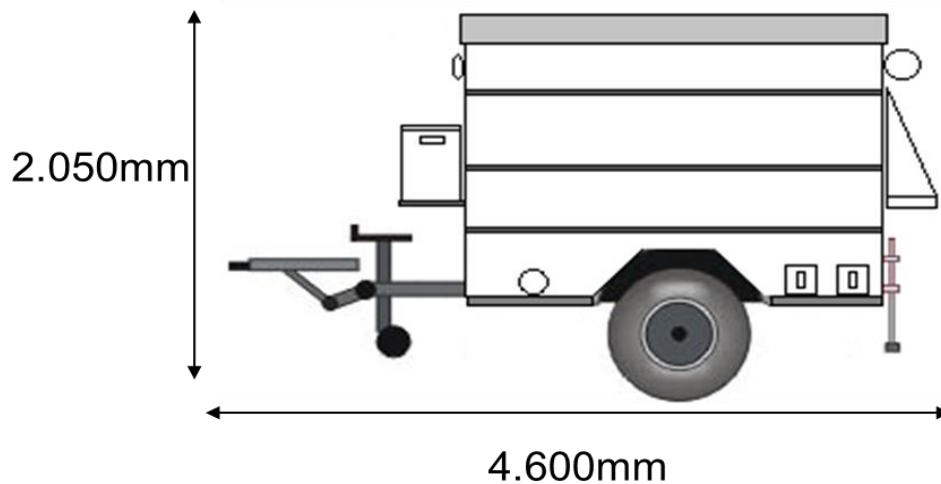

Grafik: © HMdIS V41

Johann Pflaum GmbH
Daimlerstraße 9
72581 Dettingen /Erms

Albert Ziegler GmbH
Memminger Str. 28
89537 Giengen/Brenz